

4. Гарантийные обязательства:

1. Завод принимает претензии по качеству продукции в течении шести месяцев с момента её продажи.
2. Завод оставляет за собой право вносить изменения, не ухудшающие характеристики изделия.

Ferrum

Паспорт

Шкаф для одежды

Арт.: 03.311-; 03.312-; 03.314-;

03.322-;03.322F-;03.324-;03.328-

Дата продажи:

Подпись продавца:

Ваш региональный дилер:

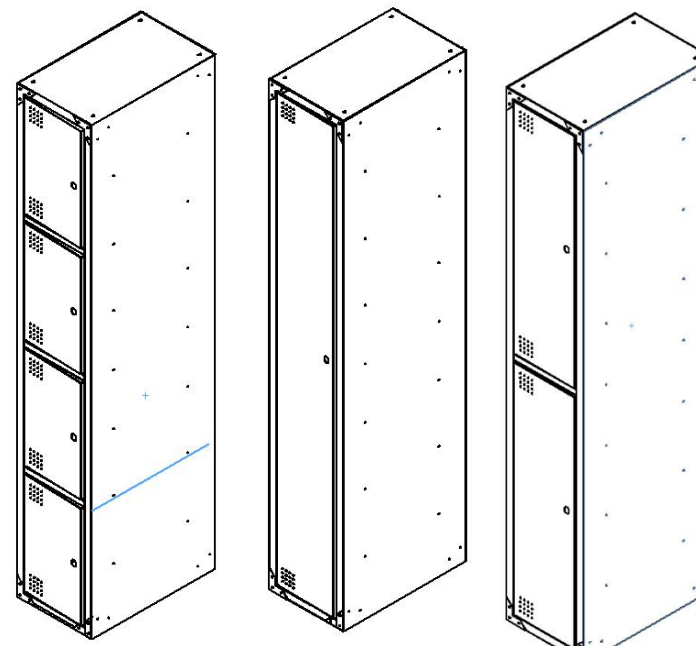

1. Основные технические характеристики:

Артикул	03.311	03.312	03.314
Масса нетто, кг	24	24,5	25,6
Габаритные размеры, мм.	300x500x 1800h	300x500x 1800h	300x500x 1800h
Максимально равномерно- распределённая нагрузка на полку	10	10	10
Кол-во упаковок, шт.	1	1	1
Габаритные размеры упаковок, мм	1883x537 x103h	1883x537 x103h	1883x537 x103h

2. Комплектность:

	Артикул	03.311 (03.322)	03.322 F	03.312 (324)	03.314 (03.328)	Доп.секция
1	Стенка задняя	1(2)	2	1(2)	1(2)	1
2	Стенка левая	1(1)	1	1(1)	1(1)	-
3	Стенка правая	1(1)	1	1(1)	1(1)	-
4	Крышка (дно)	2(4)	4	2(4)	2(4)	2
5	Перемычка	-	4	1(2)	3(6)	Зависит от артикула доп секции
6	Дверь	1(2)	2	2(4)	4(8)	Зависит от артикула доп секции
7	Полка с перекладиной	1(2)	1	2(4)	-	Зависит от артикула доп секции
8(3)	Стенка Средняя	(1)	1	(1)	(1)	1
9	Уголок	4(8)	8	4(8)	4(8)	4
10	Саморез 4,2мм	24 (48)	48	24 (48)	24 (48)	24
11	Винт М6	12(24)	24	12(24)	12(24)	12
12	Винт/гайка М4	4(8)	20	12(24)	12(24)	12
13	Замок	1(2)	2	2(4)	4(8)	Зависит от артикула доп секции

3. Инструкция по подготовке к эксплуатации:

1. Аккуратно вскройте упаковку.
 2. Проверьте комплектность поставки
 3. Шкаф собирается при помощи саморезов. Сборку шкафа производить в вертикальном положении.
 4. Положить дно поз.4 на пол, после чего установить на него левую стенку поз. 2 и стенку заднюю поз. 1 и скрепить их при помощи саморезов по имеющимся отверстиям.
 5. Затем установить стенку правую поз. 3 (или стенку среднюю, если шкаф двухсекционный) и крышку поз. 4 и так же закрепить с помощью саморезов по имеющимся отверстиям.
 6. После чего установить перемычки поз. 5(для арт. 03.312, 03.324, 03.314, 03.328), и полки (в полки предварительно вставить трубу в кронштейны) и скрепить винтами М5 с гайками.
 7. Установить двери на петли в отверстия в крышках и перемычках.
 8. Установить замки.
 9. На фасад с помощью винтов М6 установить уголки для жесткости.
 10. Шкаф готов к использованию
11. Если шкаф двухсекционный, вторая секция шкафа собирается аналогично первой

